

SISTEMA PRECARGADO
PST250isx, PST450isx

Las dimensiones están sujetas a variación sin previo aviso.

- 1 - Salida de agua caliente
- 2 - Válvula PT
- 3 - Recirculación
- 4 - Entrada de agua fría
- 5 - Entrada serpentina
- 6 - Salida serpentina

Versión	A	B	C	D	E	F	G	H	I	J	L
	mm.										
PST 250isx	74	815	1320	1454	580	880	1530	370	765	1251	681
PST 450isx	77	757	1769	1912	650	950	1950	370	765	-	-

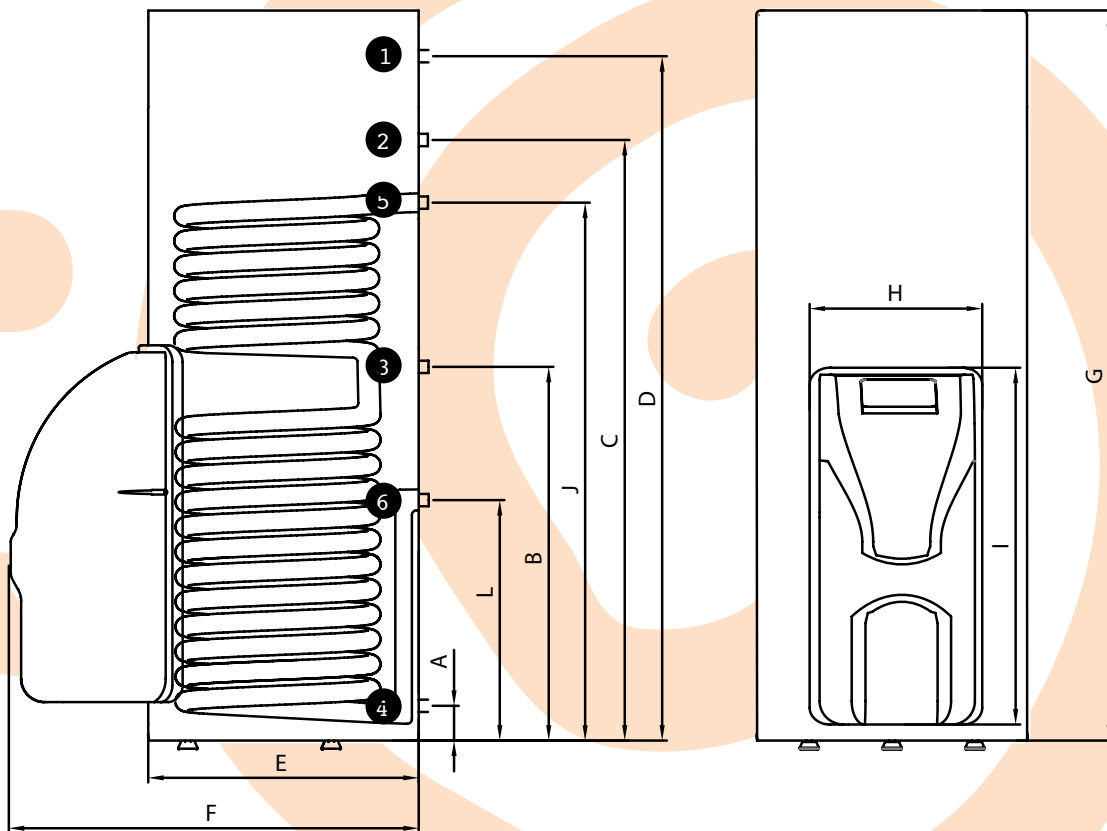

PST 250isx - PST 450isx

Termoacumulador

Peso en vacío	69 - 117	Kg
Volumen	250 - 430	lts
Tipo de protección interna	Inox	
Protección catódica	Ánodo de Magnesio	
Conexiones hidráulicas (Fría Caliente Válvula PT Recirculación)	3/4" - 1" Macho 3/4" - 1" Macho 1/2" Hembra 3/4" Macho	Pulgadas
Presión máxima	6	bar
Presión de test	10	bar
Temperatura máxima agua	70	°C
Temperatura del agua	52	°C
Entrada serpentina	1" Macho - 1" Macho	
Salida serpentina	1" Macho - 1" Macho	

Panel solar termodinámico x2 (2 paneles)

Material	Aluminio anodizado Solokote	
Dimensiones (Anch. x Alt. x gros.)	2000x800x20	mm.
Presión máx. de trabajo	12	bar
Presión de prueba	15	bar
Temp. máx. de exposición	120	°C
Temp. mín. de func.	-5	°C
Temp. mín. de exposición	-40	°C

Bloque termodinámico

Pot. absorbida (Med./Máx.)	595 / 890	W
Pot. térmica (Med/Máx.)	2800 / 4550	W
Potencia apoyo eléctrico	1500 - 2500	W
Tipo compresor	Rotativo	-

Conexiones frigoríficas

Fluido frigorígeno / Cant.*	R134a	-
Material de la tubería	Cobre	-
Línea de líquido	3/8"	pol.
Línea de aspiración	1/2"	pol.

Panel electrónico

Alimentación	230 monofase / 50	V / Hz.
--------------	-------------------	---------